

1

Gerät einbauen Mounting the device

1.1 Vor Einbau und Inbetriebnahme – Before mounting and commissioning

WICHTIG: Beachten Sie alle dem Gerät beiliegenden Dokumente und die Betriebsanleitung, bevor Sie das Gerät einbauen und anschließen. Die vollständige Dokumentation des Geräts finden Sie auf dem beiliegenden USB-Stick und im Internet (<http://www.siemens.de/simatic-ipc-doku-portal>).

IMPORTANT: observe all documents enclosed with the device and the operating instructions manual before mounting and connecting the device. You find the complete documentation of the device on the enclosed USB flash drive and on the internet (<http://www.siemens.com/simatic-ipc-doku-portal>).

 Das Handbuchsymbol weist auf detaillierte Informationen in der Betriebsanleitung hin.
The manual symbol refers to detailed information in the operating instructions.

1.2 Zulässige Einbaulagen – Valid Mounting positions

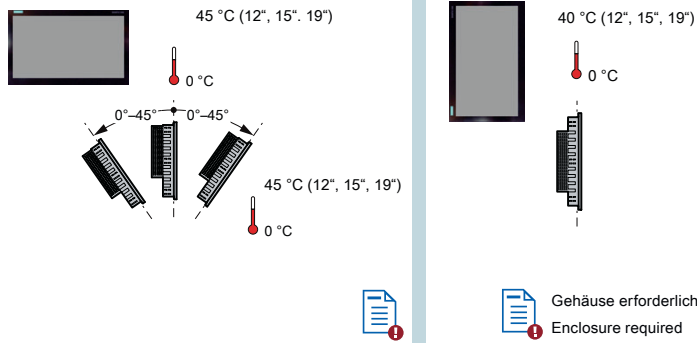

1.3 Gerät einsetzen – Installing the HMI device

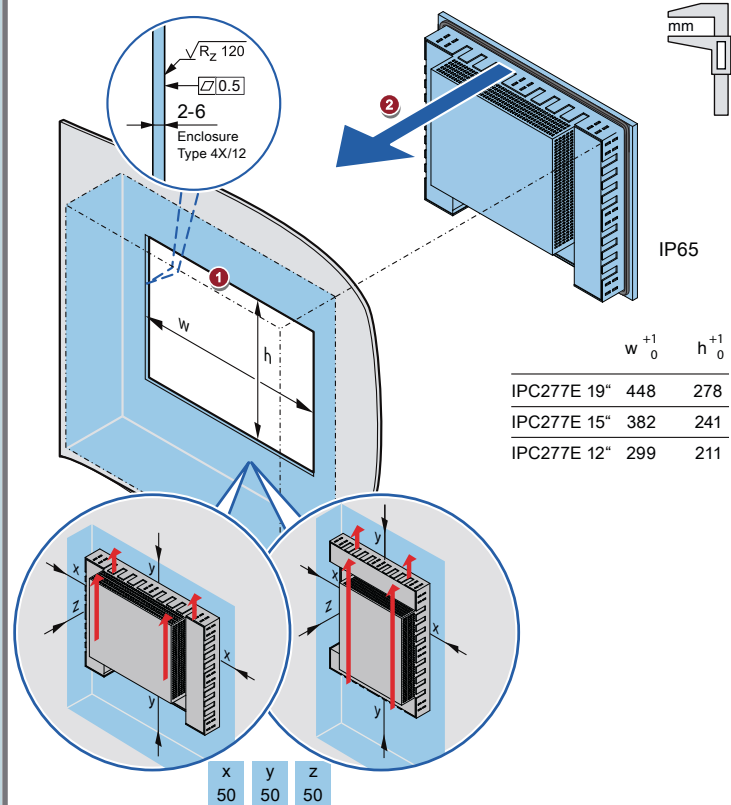

1.4 Gerät befestigen – Mounting the device

- IPC277E 12" 12 x
- IPC277E 15" 12 x
- IPC277E 19" 12 x

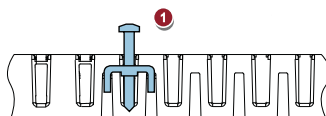

 0.5 x 3
≤0.5 Nm

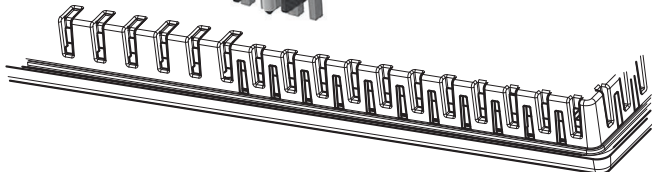

2

Gerät anschließen Connecting the device

2.1 Schutzleiter anschließen – Connecting the protective earth

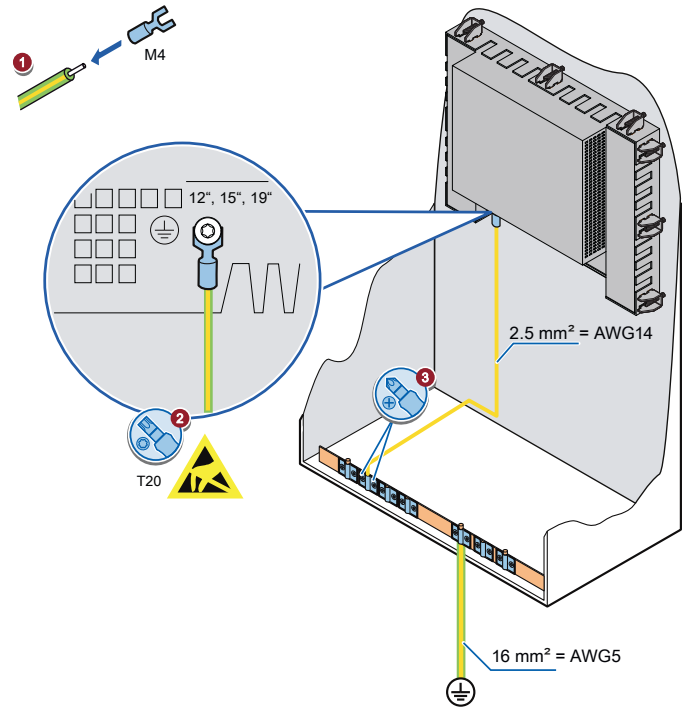

2.2 Stromversorgung anschließen – Connecting the power supply

Das Gerät darf nur an eine DC-24-V-Stromversorgung angeschlossen werden, die den Anforderungen einer sicheren Kleinspannung (SELV) gemäß der IEC/EN/DIN EN/UL 60950-1 bzw. IEC/EN/DIN EN/UL 61010-2-201 entspricht. Die Stromversorgung muss die Anforderung NEC Class 2 bzw. LPS gemäß der IEC/EN/DIN EN/UL 60950-1 bzw. IEC/EN/DIN EN/UL 61010-2-201 erfüllen.

The device must only be connected to a 24 VDC power supply which satisfies the requirements of safety extra low voltage (SELV) according to IEC/EN/DIN EN/UL 60950-1 or IEC/EN/DIN EN/UL 61010-2-201. The power supply must meet the NEC Class 2 or LPS requirement in accordance with IEC/EN/DIN EN/UL 60950-1 or IEC/EN/DIN EN/UL 61010-2-201.

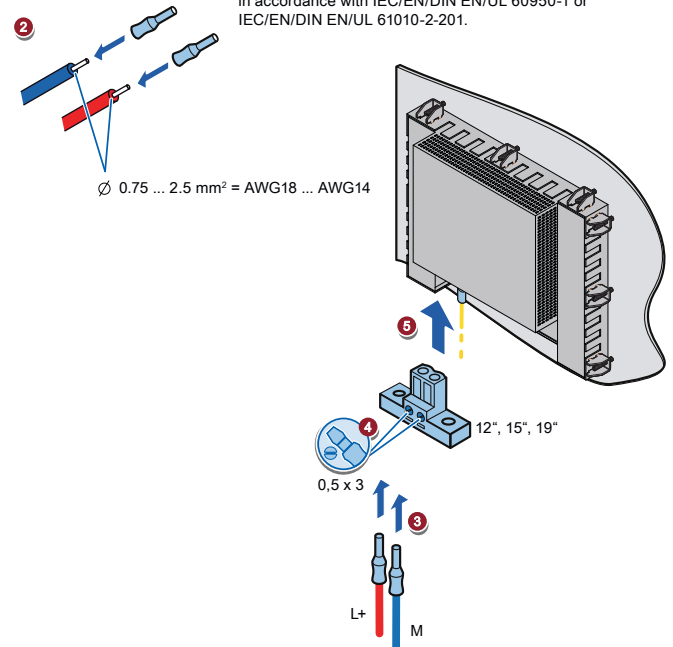

2.3 Leitungen sichern – Securing the cables

Sichern Sie die angeschlossenen Leitungen zur Zugentlastung mit Kabelbindern an den markierten Befestigungselementen. Achten Sie darauf, dass die Leitungen durch die Kabelbinder nicht gequetscht werden. Beispiel:

Use cable ties to secure the connected cables to the selected fixing elements for strain relief. Make sure that the cables are not crushed by the cable tie. Example:

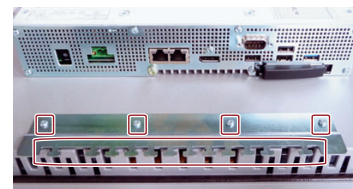

3.1 Maus und Tastatur anschließen – Connecting mouse and keyboard

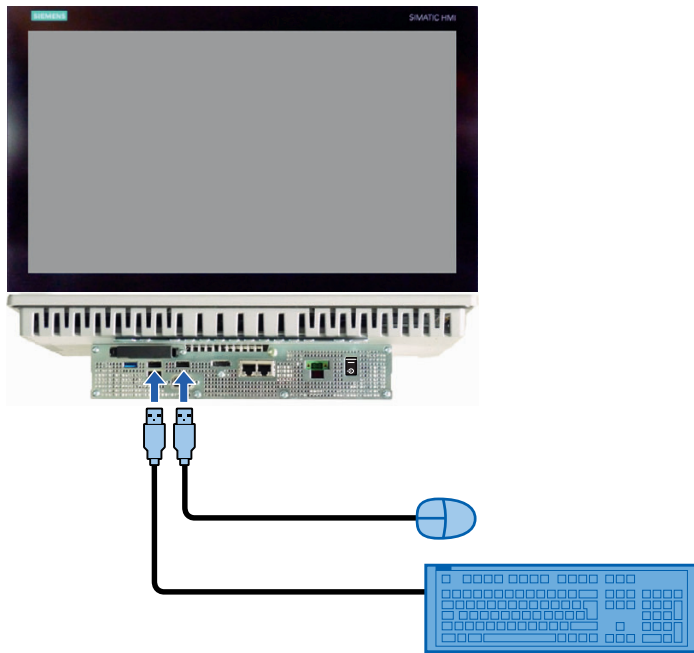

3.2 Gerät einschalten – Switching on the device

- 1 Schalten Sie den Ein-/Aus-Schalter in Position "I" (EIN).

Set the on/off switch to position "I" (ON).



Self-Test

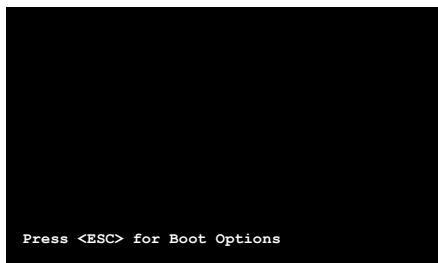

- 2 Warten Sie bis die Meldung erlischt.

Wait for the message to disappear.

- 3 Folgen Sie den Anweisungen auf dem Bildschirm.

Follow the instructions on the screen.

Abbildungen

Das vorliegende Dokument enthält Abbildungen zu den beschriebenen Geräten und Zubehör. Die Abbildungen können bezogen auf das gelieferte Gerät und Zubehör in Einzelheiten abweichen.

Illustrations

This document contains illustrations of the described devices and accessories. The illustrations may deviate from the particularities of the delivered device and accessories.

Haftungsausschluss

Wir haben den Inhalt der Druckschrift auf Übereinstimmung mit der beschriebenen Hard- und Software geprüft. Dennoch können Abweichungen nicht ausgeschlossen werden, so dass wir für die vollständige Übereinstimmung keine Gewähr übernehmen. Die Angaben in dieser Druckschrift werden regelmäßig überprüft, notwendige Korrekturen sind in den nachfolgenden Auflagen enthalten.

Disclaimer of Liability

We have reviewed the contents of this publication to ensure consistency with the hardware and software described. Since variance cannot be precluded entirely, we cannot guarantee full consistency. However, the information in this publication is reviewed regularly and any necessary corrections are included in subsequent editions.

Siemens AG
Industry Sector
Postfach 48 48
90026 NÜRNBERG

SIEMENS

Gerät einbauen
Mounting the device

1

SIMATIC
Industrial PC
SIMATIC IPC277E
Multitouch devices

Gerät anschließen
Connecting the device

2

Gerät in Betrieb nehmen
Commissioning the device

3

Quick Install Guide

Technische Support-Zentrale
Central Technical Support

 [www.siemens.com/
automation/support](http://www.siemens.com/automation/support)

Reparatur und Ersatzteile
Service and spare parts

 [www.automation.
siemens.com/service](http://www.automation.siemens.com/service)

11/2019
A5E39464169-AC

