

1 Gerät einbauen Mounting the device

1.1 Qualifiziertes Personal – Qualified Personnel

Das zu dieser Dokumentation zugehörige Produkt/System darf nur von für die jeweilige Aufgabenstellung **qualifiziertem Personal** gehandhabt werden unter Beachtung der für die jeweilige Aufgabenstellung zugehörigen Dokumentation, insbesondere der darin enthaltenen Sicherheits- und Warnhinweise. Qualifiziertes Personal ist auf Grund seiner Ausbildung und Erfahrung befähigt, im Umgang mit diesen Produkten/Systemen Risiken zu erkennen und mögliche Gefährdungen zu vermeiden.

The product/system described in this documentation may be operated only by **personnel qualified** for the specific task in accordance with the relevant documentation, in particular its warning notices and safety instructions. Qualified personnel are those who, based on their training and experience, are capable of identifying risks and avoiding potential hazards when working with these products/systems.

 <http://support.automation.siemens.com>

1.2 Zulässige Einbaulagen – Valid Mounting positions

Temperaturen für Gerät mit CFast-Karte, ohne PCI-Karten, installiert in RAL
 Temperatures valid for device with CFast card, without PCI cards, installed in RAL
 RAL = Restricted Access Location - e. g. a lockable cabinet
 Betriebsstätte mit beschränktem Zutritt - z. B. ein abschließbarer Schaltschrank

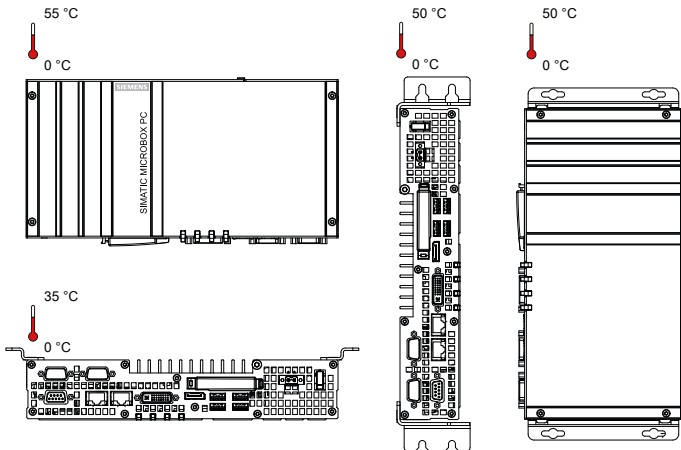

Informationen zu weiteren Gerätevarianten in der Betriebsanleitung
 Information on additional device variants in operating instructions



Erforderlicher Freiraum um das Gerät
 Free space required around the device

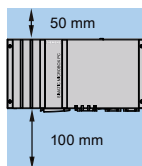

1.3 Gerät anbauen – Mounting the device

Stellen Sie sicher, dass die Anschraubfläche an der Wand das Vierfache des Gesamtgewichts des Geräts einschließlich Befestigungselemente tragen kann.
 Verwenden Sie nur die in der Betriebsanleitung angegebenen Dübel und Schrauben.

Ensure that the mounting surface on the wall can bear four times the total weight of the device, including fixing elements.
 Use only the anchors and screws specified in the operating instructions.



Hutschienenmontage
 Mounting on DIN rails

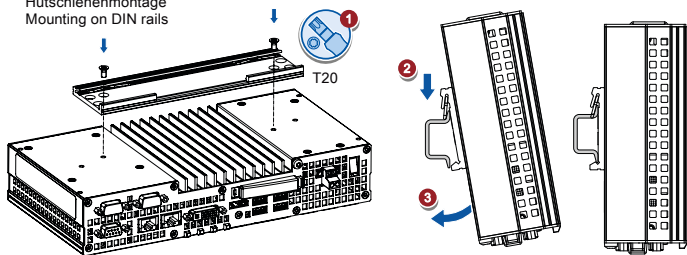

Wandmontage
 Wall mounting

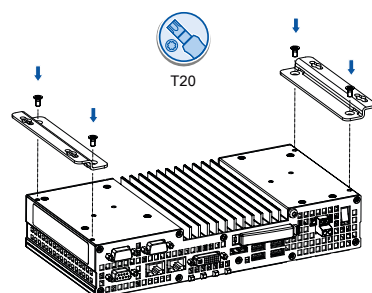

Buchmontage
 Upright mounting

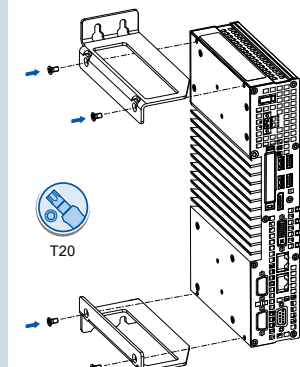

2 Gerät anschließen Connecting the device

2.1 Schutzleiter anschließen – Connecting the protective earth

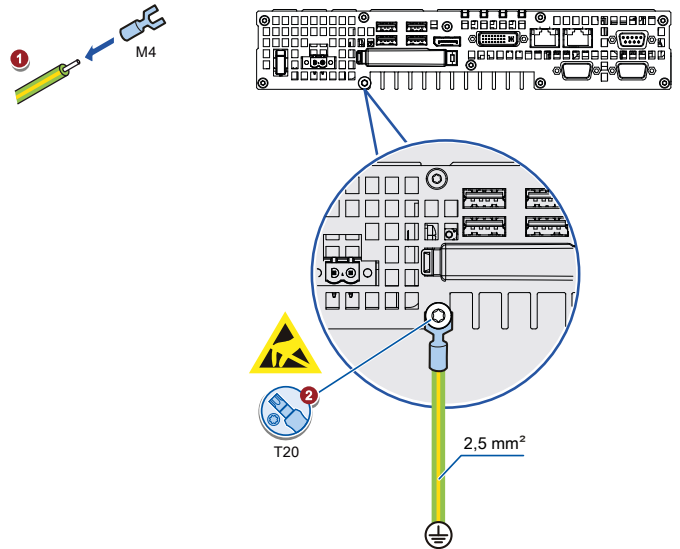

2.2 Stromversorgung anschließen – Connecting the power supply

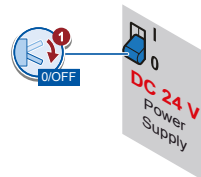

Schließen sie das Gerät nur an eine DC 24-V-Stromversorgung an, die den Anforderungen einer sicheren Kleinspannung SELV entspricht.

Beim Betrieb an einer Wand, in einem offenen Gestell oder an sonstiger Stelle ist zur Einhaltung der Anforderungen nach UL 60950-1 und UL 508 eine Stromquelle entsprechend NEC Class 2 erforderlich.

In allen anderen Fällen nach IEC/EN/DIN EN 60950-1 ist entweder eine Stromquelle begrenzter Leistung (LPS = Low Power Source) oder eine vorgeschaltete Sicherung bzw. ein vorgeschalteter Leistungsschalter erforderlich. Der Strom ist auf den Wert 4,16 A zu begrenzen. Der dafür erforderliche Sicherungswert beträgt max. 4 A.

The device should only be connected to a 24 V DC power supply which satisfies the requirements of safe extra low voltage (SELV). If the device is used on a wall, in an open rack or other similar locations, a NEC Class 2 current source is required in order to meet the UL 60950-1 requirements. In all other cases (IEC/EN/DIN EN 60950-1), either a current source of limited output (LPS = Low Power Source), or a line-side fuse or a line-side circuit breaker is necessary. Current must be limited to 4.16 A. This requires a 4 A fuse max.

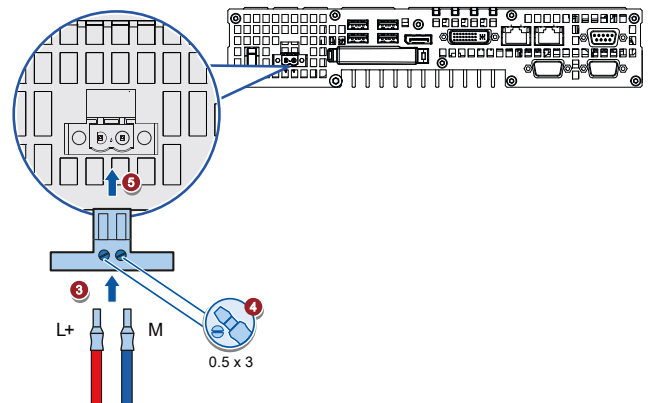
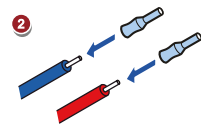

2.3 Leitungen sichern – Securing the cables

Sichern Sie die angeschlossenen Leitungen zur Zugentlastung mit Kabelbindern an den markierten Befestigungselementen. Achten Sie darauf, dass die Leitungen durch die Kabelbinder nicht gequetscht werden. Beispiel:

Use cable ties to secure the connected cables to the selected fixing elements for strain relief. Make sure that the cables are not crushed by the cable tie. Example:

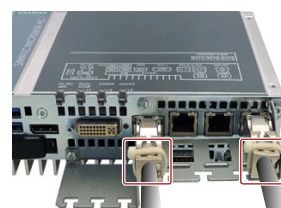

Weitere Beispiele in der Betriebsanleitung
 Additional examples in operating instructions



3

Gerät in Betrieb nehmen Commissioning the device

3.1 Maus, Tastatur, Monitor anschließen – Connecting mouse, keyboard, monitor

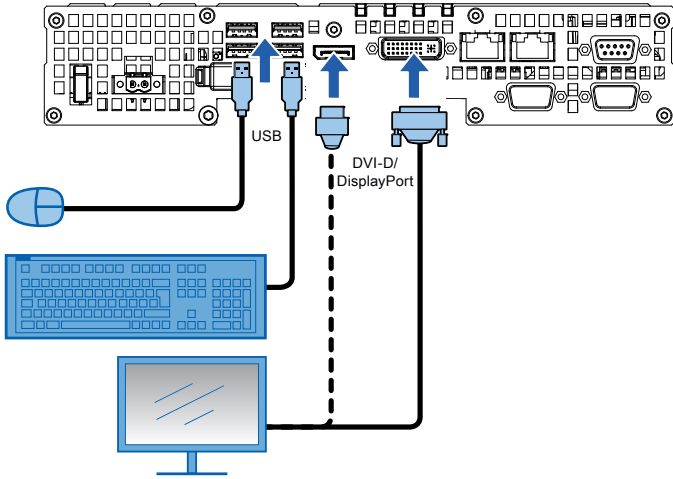

3.2 Gerät einschalten – Switching on the device

- 1 Schalten Sie den Ein-/Aus-Schalter in Position "1". Die LED „PC ON/WD“ leuchtet.

Set the on/off switch to position "1".
The 'PC ON/WD' LED lights up.

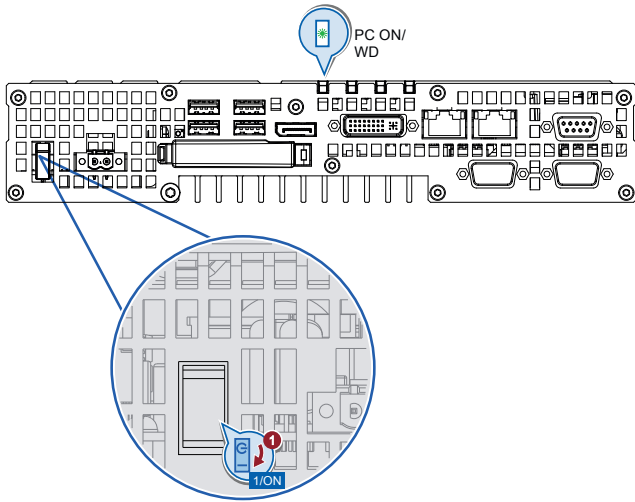

Self-Test

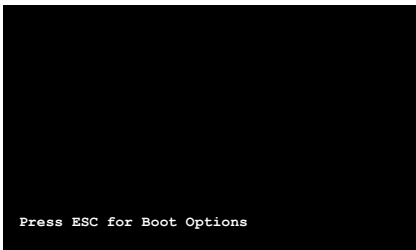

- 2 Warten Sie bis die Meldung erlischt.

Wait for the message to disappear.

- 3 Folgen Sie den Anweisungen auf dem Bildschirm.

Follow the instructions on the screen.

Abbildungen

Das vorliegende Dokument enthält Abbildungen zu den beschriebenen Geräten und Zubehör. Die Abbildungen können bezogen auf das gelieferte Gerät und Zubehör in Einzelheiten abweichen.

Illustrations

This document contains illustrations of the described devices and accessories. The illustrations may deviate from the particularities of the delivered device and accessories.

Haftungsausschluss

Wir haben den Inhalt der Druckschrift auf Übereinstimmung mit der beschriebenen Hard- und Software geprüft. Dennoch können Abweichungen nicht ausgeschlossen werden, so dass wir für die vollständige Übereinstimmung keine Gewähr übernehmen. Die Angaben in dieser Druckschrift werden regelmäßig überprüft, notwendige Korrekturen sind in den nachfolgenden Auflagen enthalten.

Disclaimer of Liability

We have reviewed the contents of this publication to ensure consistency with the hardware and software described. Since variance cannot be precluded entirely, we cannot guarantee full consistency. However, the information in this publication is reviewed regularly and any necessary corrections are included in subsequent editions.

Siemens AG
Industry Sector
Postfach 48 48
90026 NÜRNBERG

SIEMENS

Gerät einbauen Mounting the device	1
Gerät anschließen Connecting the device	2
Gerät in Betrieb nehmen Commissioning the device	3

SIMATIC

Industrial PC SIMATIC IPC427D

Quick Install Guide

Technische Support-Zentrale
Central Technical Support

 www.siemens.com/automation/support

04/2018
A5E31347216-AB



Reparatur und Ersatzteile
Service and spare parts

 www.automation.siemens.com/service