

1

Bediengerät einbauen Mounting the HMI device 安装 HMI 设备

1.1 Wichtiger Hinweis – Important information – 重要信息

Dieses Dokument ist lediglich eine Montageanleitung. Sicherheitshinweise, sowie die vollständige Montage und Inbetriebnahme sind in der Betriebsanleitung beschrieben.

This document provides simple installation instructions. Complete installation, commissioning and safety instructions are described in the operating instructions manual.

本文档仅仅是安装说明。完整的安装、调试以及安全指南，可参考操作指南手册。

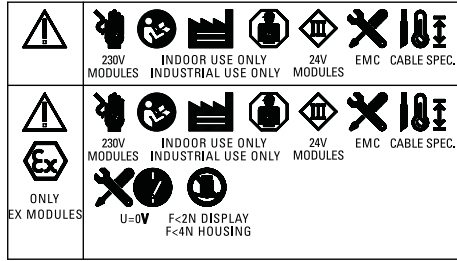

<https://support.industry.siemens.com/cs/ww/en/ps/22193/man>

1.2 Zulässige Einbaulagen – Valid Mounting positions – 有效的安装位置

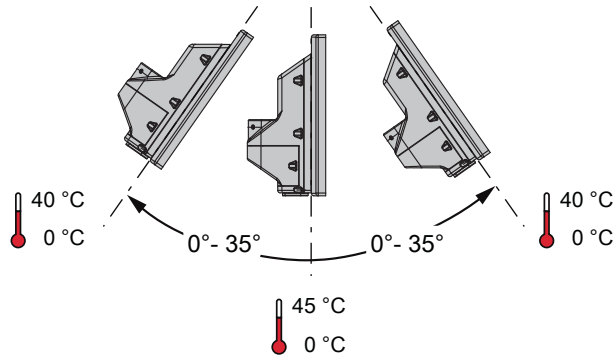

1.3 PRO-Gerät anbauen – Mounting the PRO device – 安装 PRO 设备

Informationen zu weiteren Montagevarianten
Information on additional mounting variants
关于其他安装种类的信息

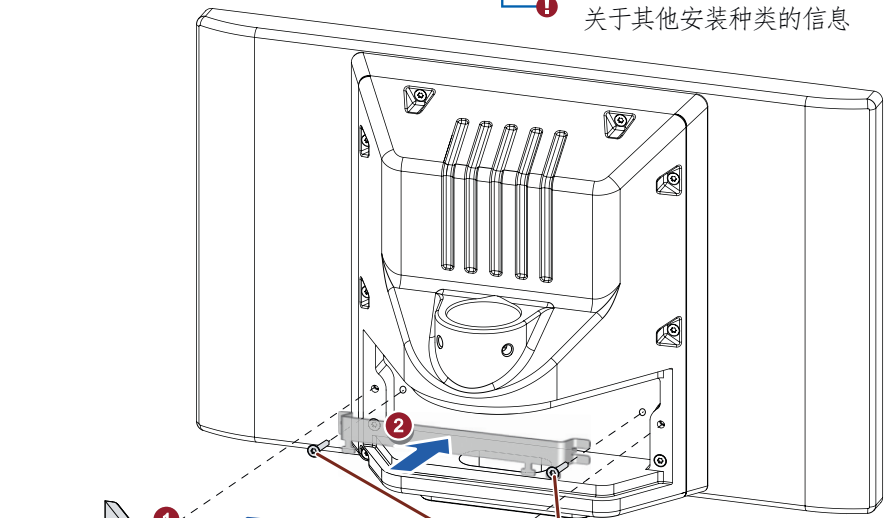

2 Schrauben/screws/螺丝钉 T20
Drehmoment/torque/力矩 = 0.8 Nm

2 Schrauben/screws/螺丝钉 T20
Rundrohradapter/Flange mount/圆管适配器, optional, 6AV7674-1KF00-0AA0

Einfetten, für NBR-Dichtungen geeignetes Fett verwenden

Cover with grease suitable for NBR seals

涂上油脂适用于 NBR 封印

2 Gewindestifte/threaded pins/螺纹销钉 M8
Drehmoment/torque/力矩 = 8 Nm

Drittanbieter-System/
3rd party system/第三方系统

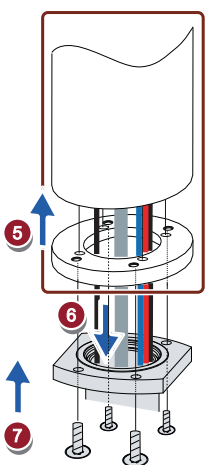

4 Schrauben M6x12
Drehmoment: siehe Tragarm-Dokumentation

4 screws M6x12
Torque: refer to support arm documentation

4 螺丝钉 M6x12
请注意悬臂规定的力矩。

VESA-System/
VESA system/VESA 系统

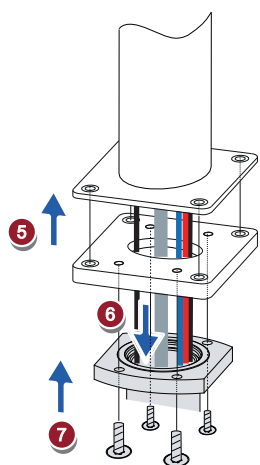

2

Bediengerät anschließen Connecting the HMI device 连接 HMI 设备

2.1 Wichtiger Hinweis – Important information – 重要信息

⚠ VORSICHT

Stellen Sie sicher, dass alle Anschlusskabel außerhalb des Bediengeräts ausreichend zugentlastet sind.

⚠ CAUTION

Ensure that you install sufficient strain relief for all connection cables on the outside of the HMI device.

⚠ 小心

请确保在 HMI 设备外部为所有连接电缆安装足够的张力消除装置。

2.2 Potenzialausgleich – Equipotential bonding – 等电位联结

⚠ VORSICHT

Verlegen Sie Potenzialausgleichs- und Datenleitungen parallel mit minimalem Abstand. Verwenden Sie Leitungsschirme nicht zum Potenzialausgleich.

⚠ CAUTION

Route equipotential bonding conductors and data cables in parallel with minimum clearance. Do not use conductor shields for equipotential bonding.

⚠ 小心

以最小间距，平行敷设等电位联结导线和数据电缆。
请勿对等电位联结应用导线屏蔽。

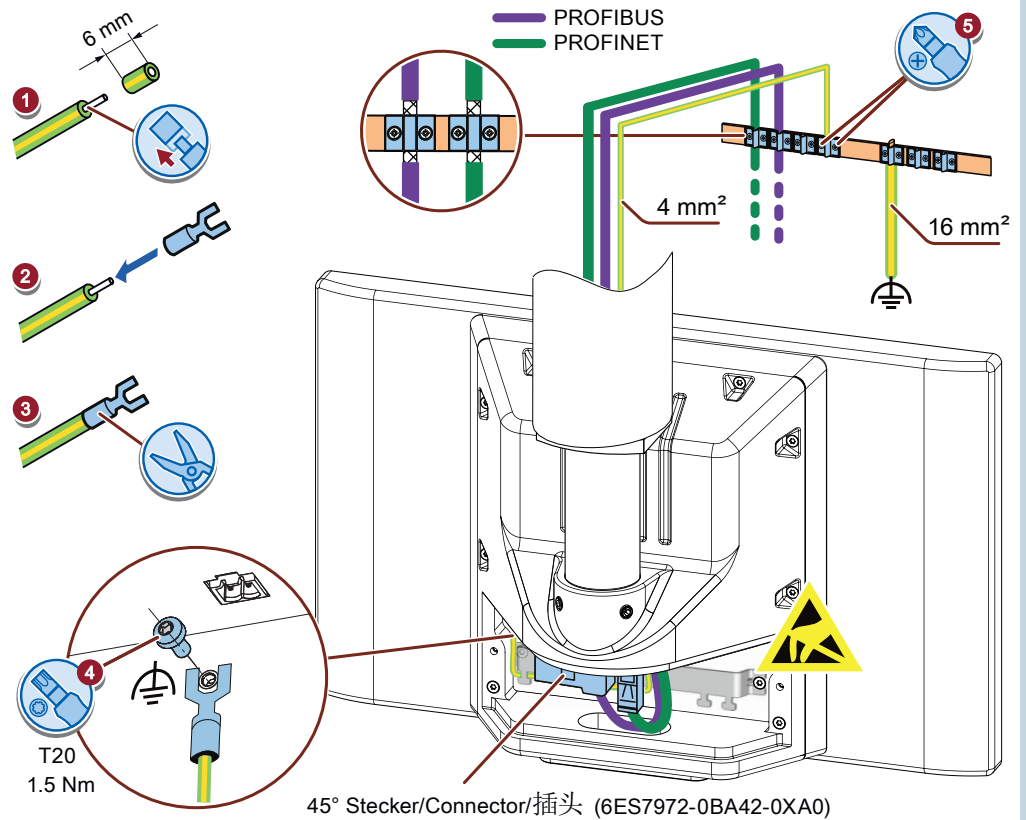

2.2 Stromversorgung anschließen – Connecting the power supply – 连接电源

24 VDC

Verwenden Sie für die DC-24-V-Versorgung nur Netzgeräte mit sicherer elektrischer Trennung nach IEC 60364-4-41 bzw. HD 384.04.41 (VDE 0100, Teil 410), z. B. gemäß dem Standard SELV/PELV.

For the 24 V DC supply, use only power supply units with safe electrical isolation in accordance with IEC 60364-4-41 or HD 384.04.41 (VDE 0100, Part 410), e.g. conforming to the SELV/PELV standard.

仅使用适用于 DC-24-V 供电的电源引入装置，该装置应带有安全电气隔离功能，且符合 IEC 60364-4-41 和 HD 384.04.41 (VDE 0100, 第 410 部分) 规定，例如符合 SELV/PELV 标准。

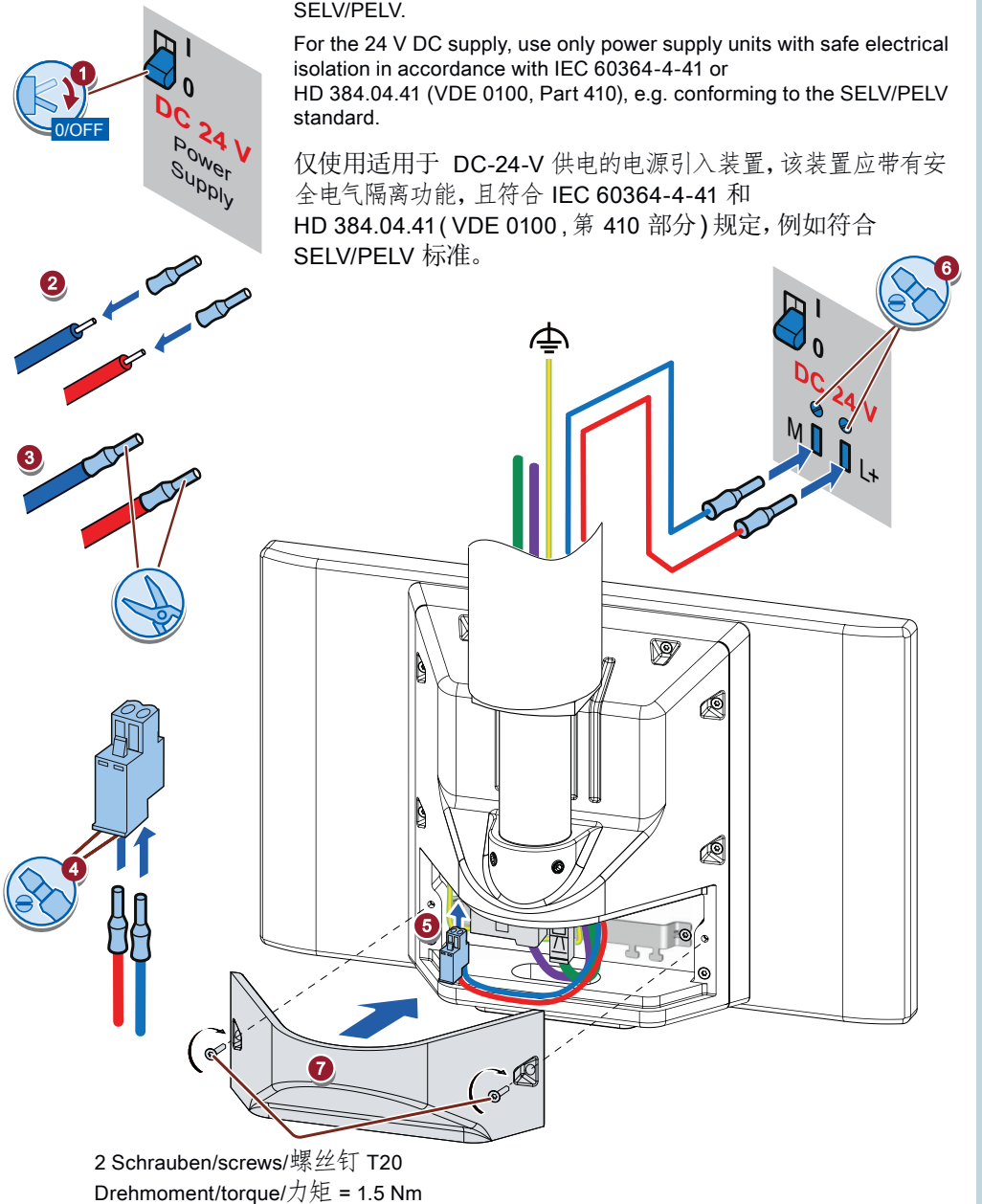

3

Projekt transferieren Transferring a project 传送项目

3.1 Projektierungs-PC anschließen – Connecting a configuring PC – 连接组态 PC

⚠ VORSICHT

Beim Transfer eines Projekts wird das aktuelle Projekt auf dem Bediengerät überschrieben. Falls erforderlich, sichern Sie vor dem Transfer die Daten.

⚠ CAUTION

Transferring a project will overwrite the current project on your HMI device. If required, save existing data before the transfer.

⚠ 小心

传送项目时，HMI 设备中的当前项目将被覆盖。根据需要，在传送前保存现有数据。

Möglichkeiten für die Datenübertragung
Data transmission options

数据传输方法

<https://support.industry.siemens.com/cs/ww/en/view/49313233>

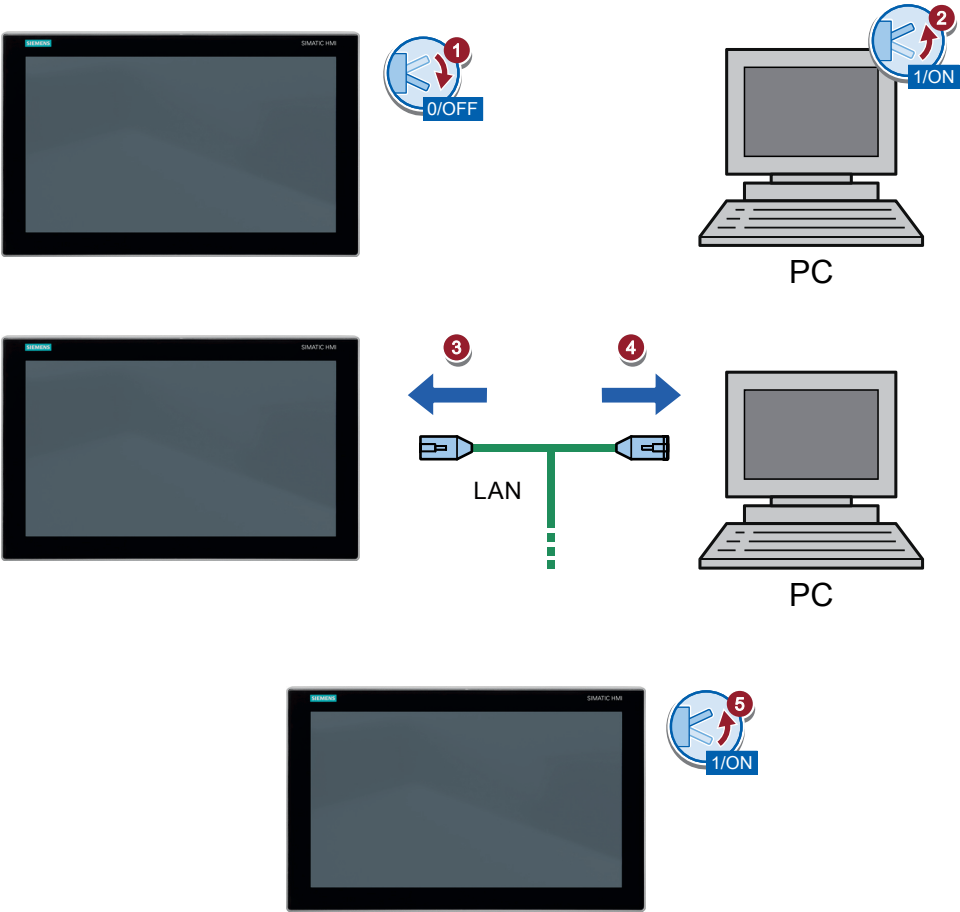

3.2 Datenkanal parametrieren – Configuring the data channel – 组态数据通道

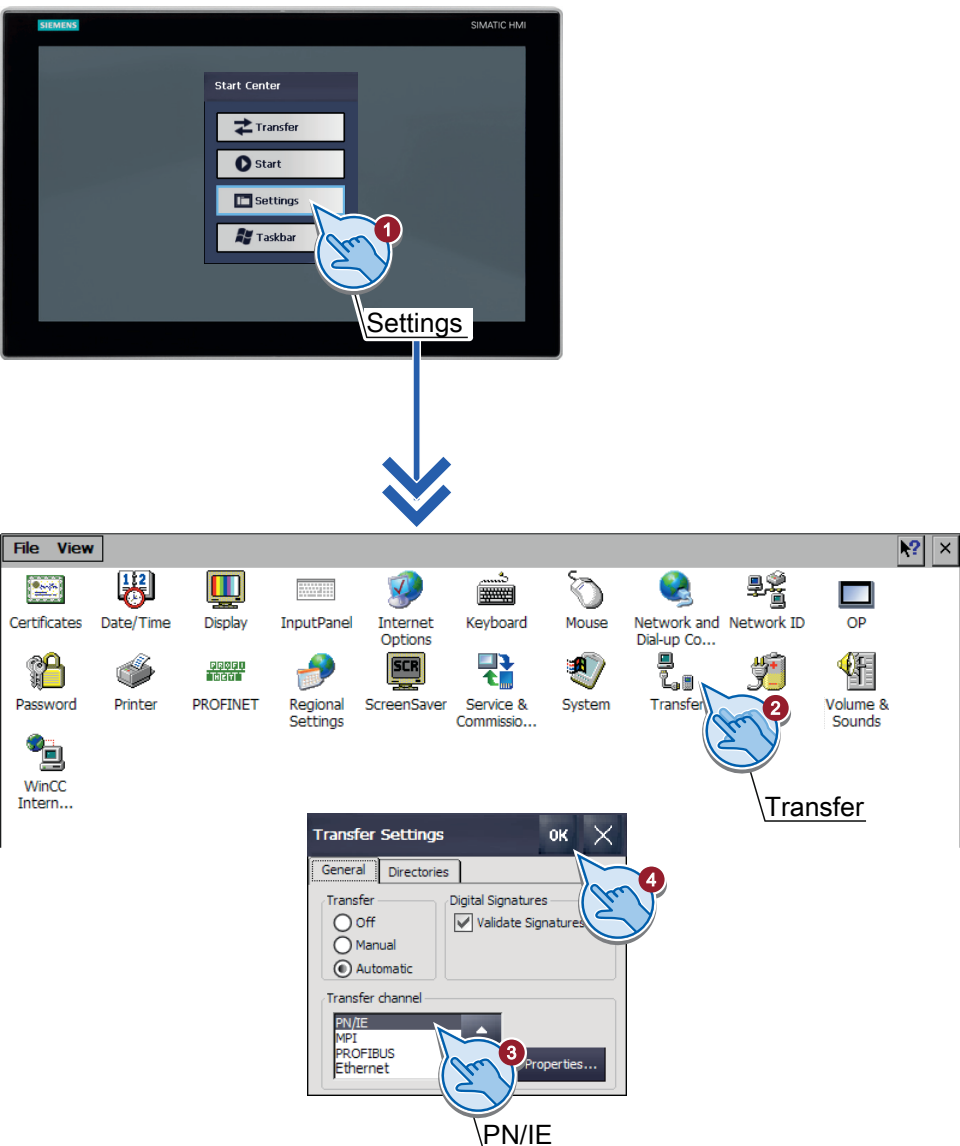

3.3 Transfer starten – Starting transfer – 启动传送

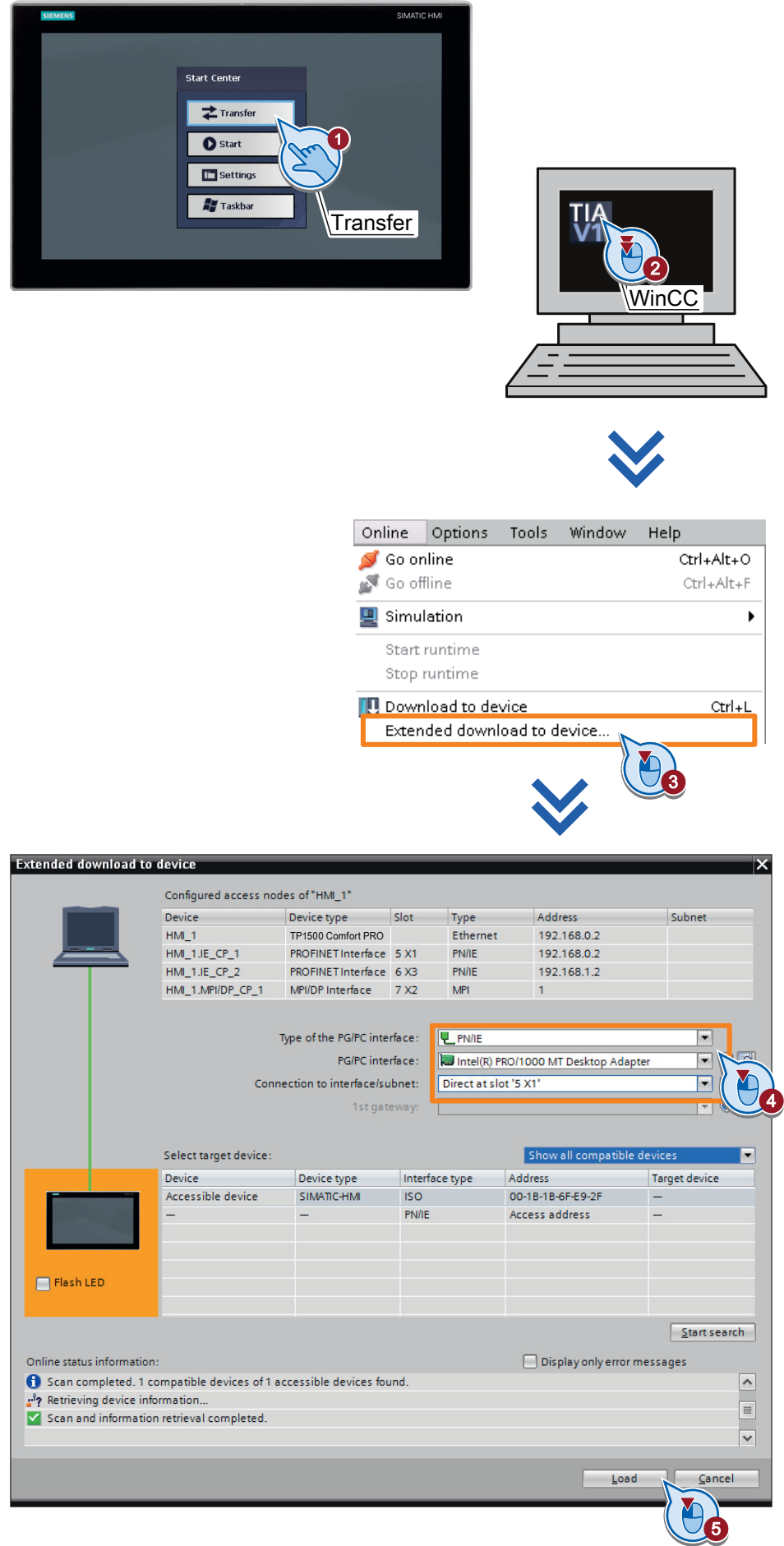

Transfermodus einstellen
Setting transfer mode
设置传输模式

<https://support.industry.siemens.com/cs/ww/en/view/49313233>

SIEMENS

SIMATIC HMI

TP1200 Comfort PRO, TP1500 Comfort PRO
TP1900 Comfort PRO, TP2200 Comfort PRO

Vorbereitet für Tragarm und Erweiterungselemente
Suitable for support arm and extension components

Technische Support-Zentrale
Central Technical Support
技术支持中心

<https://support.industry.siemens.com>

Reparatur und Ersatzteile
Service and spare parts
维修和备件

<https://support.industry.siemens.com/sc/de/en/sc>

Bediengerät einbauen
Mounting the HMI device
安装 HMI 设备

Bediengerät anschließen
Connecting the HMI device
连接 HMI 设备

Projekt transferieren
Transferring a project
传送项目

07/2017
A5E41460128-AA



1

2

3